

## MB10 - JLG Toucan 10E

Arbeitsbühnenvermietung & Service  
An- & Verkauf

- Arbeitshöhe 10.10 m
- Arbeitsbereich (Standard Plattform) 3.38 m
- Knickpunkthöhe 6.51 m
- Schwenken (nicht Endlos-Drehung) 345°
- Plattform-Kapazität <sup>1</sup> 200 kg
- Korbarm – Gesamtlänge 1.60 m
- Korbarm - vertikaler Arbeitsbereich 126° (+65°/ -61°)
- A. Plattformgröße (L x B) Standard-Plattform 0.70 x 0.90 m
- B. Gesamtbreite 0.99 m
- C. Drehwagenüberhang 12 cm
- D. Bauhöhe 1.99 m
- E. Länge (Standard-Plattform) 2.82 m
- F. Radstand 1.20 m
- G. Bodenfreiheit 10 cm
- Maschinengewicht <sup>2</sup> 2,980 kg
- Max. Bodendruck 21.5 kg/cm<sup>2</sup>
- Geschwindigkeit 5.5 km/h
- Wenderadius – außen 1.99 m
- Wenderadius – innen 0.55 m
- Steigfähigkeit 25%

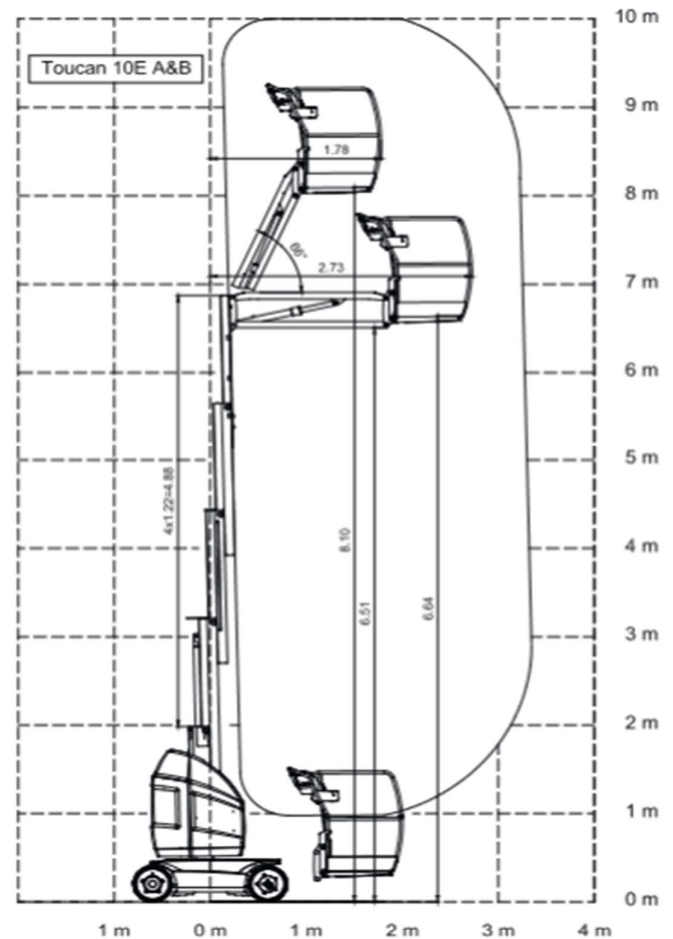

<sup>1</sup> Kapazität von 2 Personen Innen und Außen (12,5 m/s Windgeschwindigkeit)

<sup>2</sup> Einige Optionen oder Länder Standard können Gewicht und/oder Abmessungen beeinflussen

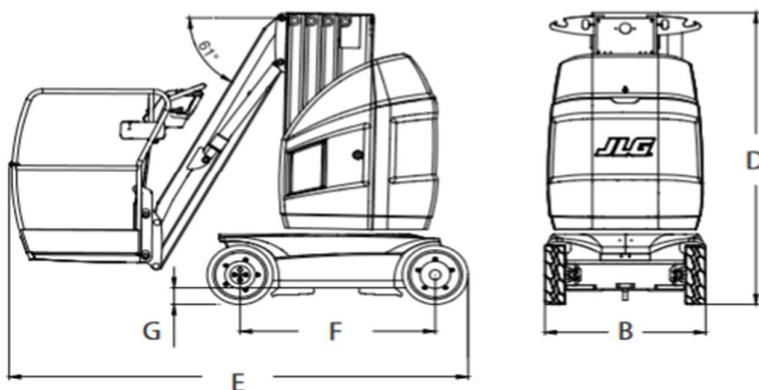
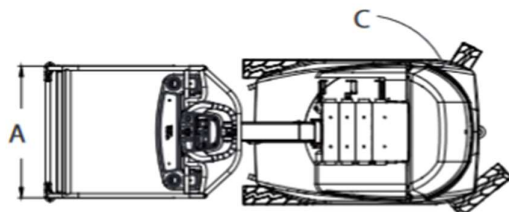

DAZTEC GmbH \* Carl- Giesecke Straße 4 \* D -37079 Göttingen

Kontaktdaten \* Tel: 0551/ 30 66 44 69 \* Fax: 0551/ 30 67 76 06 \* Email: info@daztec.de

Handelsregister: Amtsgericht Göttingen HBR 205932 \* Steuer-Nr.: 20/220/31533 \* USt.-ID: DE329105086 \* Technischer Leiter Sven Krull \* Geschäftsinhaber Dragan Stjepanovic & Ivana Pirk